

PRESSOSTATO - INSTALAÇÃO

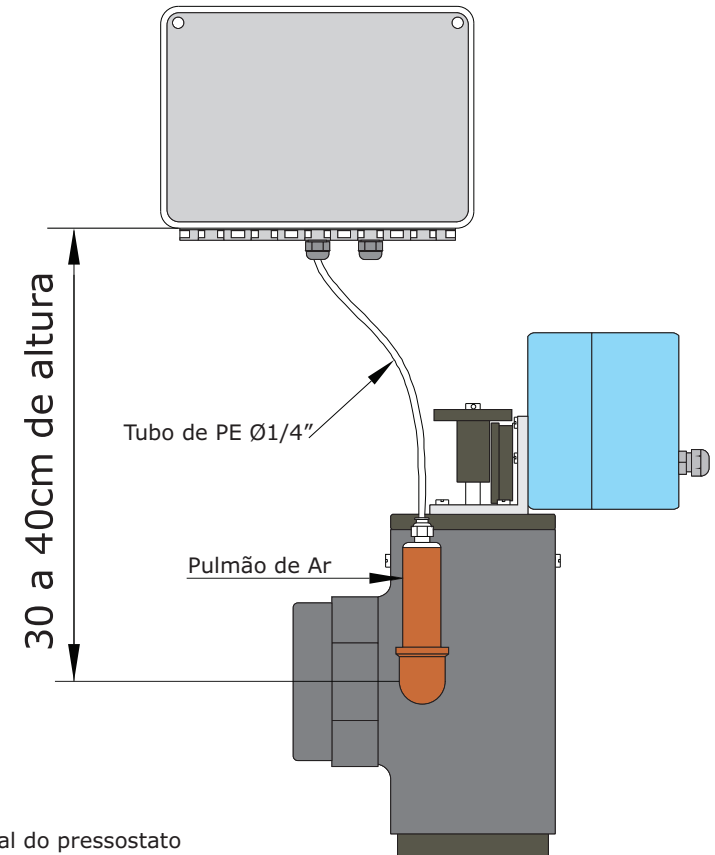

- Instalar a caixa do pressostato a cerca de 30 a 40cm de altura do pulmão de ar, fixando-a na parede ou na lateral da máquina;
- Conectar o pressostato ao pulmão de ar através da mangueira de PE Ø1/4";
- Conectar o cabo do pressostato à CPU conforme a figura.

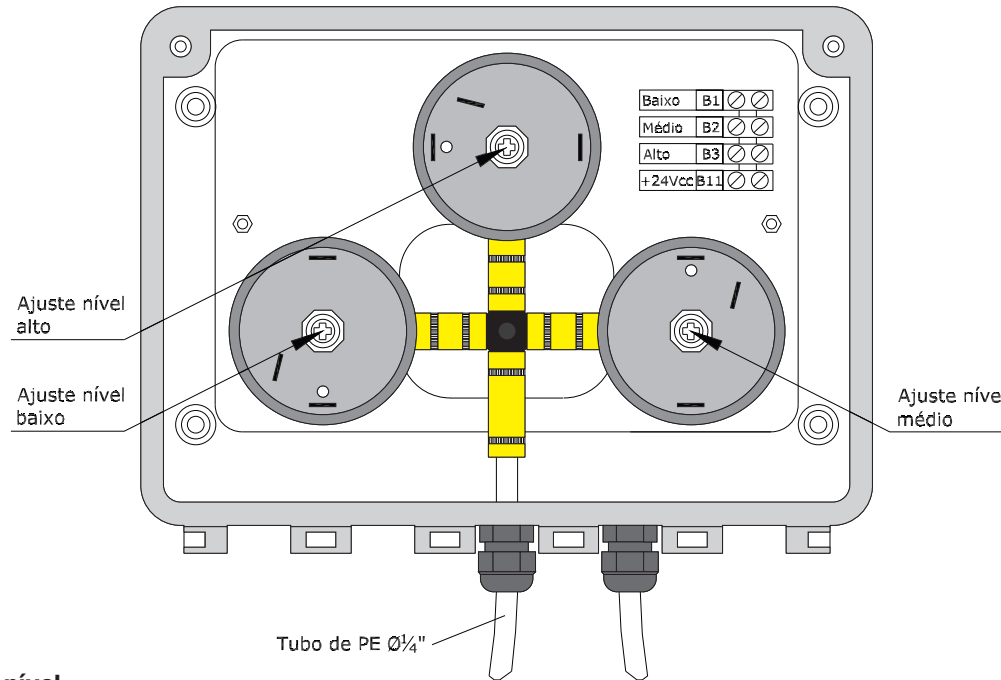

Ajuste do nível

1- Abastecer a máquina com o nível baixo desejado. Para isto, colocar as chaves da CPU nas posições:

- **Operação:** na posição **Manual**
- **Dreno:** na posição **Automático**
- **Entrada Água:** na posição **Abre**

2- Estando no nível baixo desejado, passar a chave **Entrada Água** para a posição **Automático**

Obs.: se algum dos leds de nível da placa da CPU estiver aceso, com uma chave de fenda, girar o respectivo parafuso central do pressostato em sentido horário até o led se apagar

3- Girar lentamente em sentido anti-horário o parafuso central do pressostato referente ao nível baixo até que o led "baixo" da CPU acenda

4- Passar novamente a chave **Entrada Água** para a posição **Abre** até atingir o nível médio desejado

5- Girar no sentido anti-horário o parafuso central do pressostato até que o led "Médio" da CPU acenda

6- Repetir os passos 4 e 5 para o nível Alto

7- Drenar a máquina (Colocar a chave **Dreno** na posição **Abre**) e observar se os 3 leds Alto, Médio e Baixo apagam

8- Encher novamente a máquina e observar se os leds Baixo, Médio e Alto acendem.

Leds correspondentes aos níveis:

